



## CHIPBLASTER SERIE B, HOCHDRUCK-KÜHLSCHMIERSTOFF

### CHIPBLASTER SERIE B

Klein, günstig und mobil

Chipblaster Hochdruck-Kühlschmierstoffsysteme der Serie B sind Mittel- und Hochdruckgeräte mit festem Volumenstrom. Diese kompakten und günstigen Geräte können um einige Varianten ergänzt werden.

	B-30/35	B-30/70	B-30/70H
Volumen	30 Liter pro Minute		
Druck	35 bar	70 bar	70 bar
Standardkapazität Kühlschmierstoff-tank	N/A	N/A	190 Liter



IHR ONE-STOP-SHOP FÜR PERIPHERIEGERÄTE  
FÜR WERKZEUGMASCHINEN



## B-30/35



Der Chipblaster B30/35 ist ein unabhängiges, M-Code-gesteuertes Mitteldruck-Kühlschmierstoffsystem mit festem Volumenstrom. Ein einzelner 10-Mikrometer-Plisseefilter, ein automatischer Überlastschutz und ein Filter-Sättigungsalarmkreis sorgen für eine sichere Bearbeitung ohne die Werkzeugmaschine, die Werkstücke und die Werkzeuge zu beschädigen. Ideal für Werkzeugmaschinen bis 15 kW und SK40-Fräser. Auf Rollen stehend lässt er sich leicht bewegen.

Modell	Volumenstrom	Druck	Anschlüsse	Tank	Optionen	Hydracell	Abmessungen
B-30/35	30 l/min	35 bar	1	N.V	N.V	N.V	0.79m x 0.86m x 0.69m

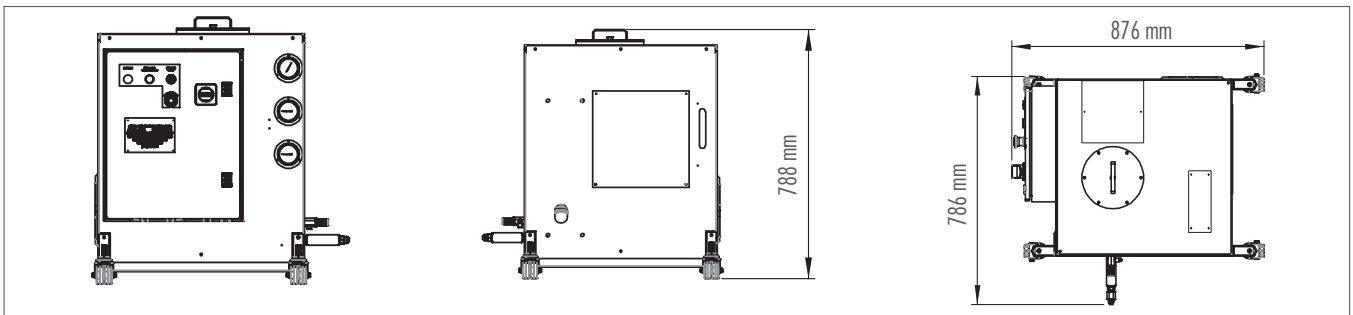

## B-30/70



Der Chipblaster B30/70 ist ein unabhängiges, M-Code-gesteuertes Hochdruck-Kühlschmierstoffsystem mit festem Volumenstrom. Das Gerät verfügt über zwei 10-Mikron-Plisseefilter, die bei Bedarf manuell umgeschaltet werden können. Er beinhaltet einen automatischen Überlastschutz sowie einen Filtersättigungsalarm. Diese Funktionen sorgen für eine sichere Bearbeitung ohne die Werkzeugmaschine, die Werkstücke und die Werkzeuge zu beschädigen. Ideal für Werkzeugmaschinen bis 15 kW und SK40-Fräser. Auf Rollen stehend lässt er sich leicht bewegen.

Modell	Volumenstrom	Druck	Anschlüsse	Tank	Optionen	Hydracell	Abmessungen
B-30/70	30 l/min	70 bar	1	N.V	N.V	N.V	0.79m x 0.86m x 0.69m

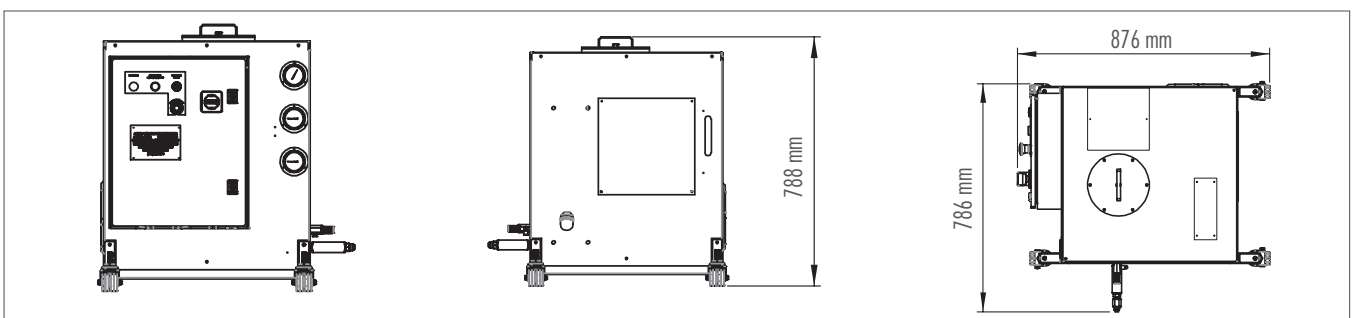

## B-30/70H



Der Chipblaster B-30/70H ist ein Hochdruck-Kühlschmierstoffsystem mit festem Volumenstrom und verfügt über eine Reihe von Standard-Sicherheitsfunktionen. Darunter einen integrierten automatischen Überlastschutz der die Werkzeugmaschine, Werkstücke und Werkzeuge während überwachungsfreier Produktionszeiten schützt. Darüber hinaus ermöglicht der 2-Mikrometer-Zyklonfilter einen überwachungsfreien Rund-um-die-Uhr-Betrieb. Dank der integrierten Membranpumpe hält dieses Gerät auch extremen Anwendungen stand. Diese Sicherheitsmaßnahmen erfüllen oder übertreffen alle internationalen Anforderungen. Auf Rollen stehend lässt er sich leicht bewegen.

Modell	Volumenstrom	Druck	Anschlüsse	Tank	Optionen	Hydracell	Abmessungen
B-30/70H	30 l/min	70 bar	1	190 Liter	Oil Skimmer	Inbegriffen	1.23m x 0.93m x 0.65m

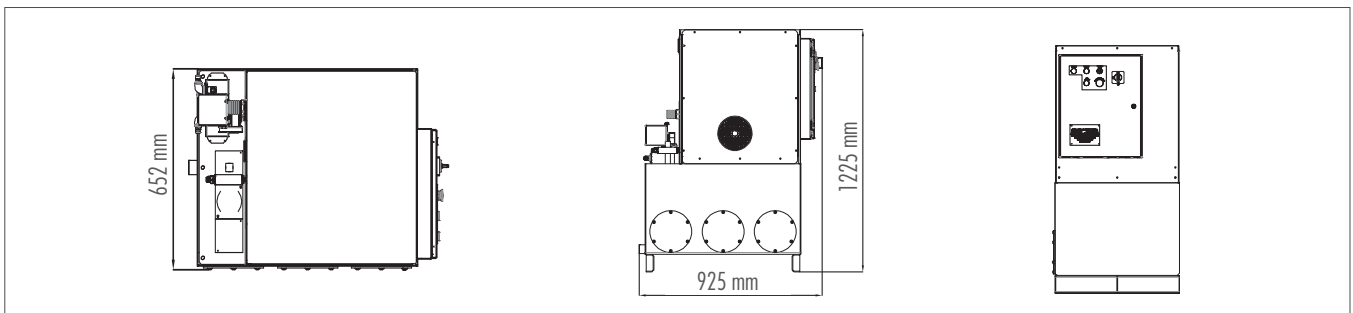

## ÖLABSCHEIDER

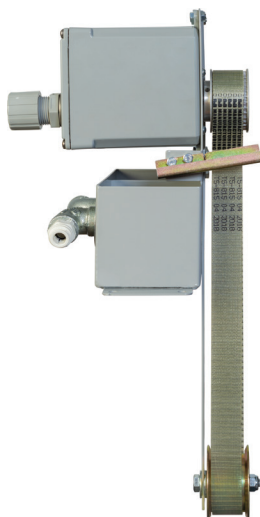

### Option B-30/70H

Scheidet das Öl ab, ermöglicht die Steigerung der Produktivität und sorgt für einen gesünderen Arbeitsplatz.

Modell	Abmessungen
CB OS	Vergrößert nicht den Platzbedarf des Geräts



# WEITERES ZUBEHÖR FÜR DEN CHIPBLASTER

## FLÜSSIGKEITSKÜHLER



- 34'000 BTU = 10'000 watt
- Ausreichend Kühlleistung für alle Anwendungen
- Optional mit Heizung für präzise Temperaturregelung

Modell	Abmessungen
CC 34K	Vergößert nicht den Platzbedarf des Geräts
CC 34K SA	0.92m x 0.88m x 1.24m

## FILTER



- 10 Mikrometer mit bis zu 100 % Filterwirkung
- 5 Mikrometer mit bis zu 95 % Filterwirkung
- 2 Mikrometer mit bis zu 50 % Filterwirkung

Modell	Abmessungen
CF-79	Vergößert nicht den Platzbedarf des Geräts
CF-79 SA	0.97m x 0.69m x 0.64m

## ABSETZTANK

- Empfohlen als Ergänzung zum Chipblaster CF-79 Zyklonfilter.  
Der Chipblaster Absetztank lässt Partikel nicht zurück in die Auffangwanne der Werkzeugmaschine gelangen und ist zur Reinigung leicht zugänglich.

Modell	Abmessungen
CB ST 200	0.67m x 0.46m x 0.95m

## ÖLNEBELABSCHIEDER

Technische Daten		WS 2 250*	WS 2 500*	WS 2 1000	WS 2 1500	WS 2 2000
		50 Hz	50 Hz	50 Hz	50 Hz	50 Hz
Luftmenge	[m <sup>3</sup> /h]	240	470	950	1450	1800
Druckdifferenz	[Pa]	0.24	0.37	0.75	1.5	2.2
Motor	[kW]	470	610	950	1260	1720
Gewicht	[kg]	35	43	65	92	110
Geräuschpegel	[dB(A)]	62	65	71	74	76

### IHR ONE-STOP-SHOP FÜR PERIPHERIEGERÄTE FÜR WERKZEUGMASCHINEN

In den Bereichen Stangenlademagazine, Späneförderer, Hochdruck- und Luftfilteranlagen, bietet LNS ein breites Angebot für vielfältigste Anwendungen an. Wir sind bekannt für unsere langjährige Erfahrung und unser Knowhow. Der Kundendienst und die technische Unterstützung werden von qualifizierten Fachleuten in ganz Europa sichergestellt.



LNS Europe  
Route de Frinwillier  
2534 Orvin  
Switzerland

+41 32 358 02 00  
LNS@LNS-europe.com  
www.LNS-europe.com